

inoven
Innovative Oven Technologies

ÜRÜN BİLGİSİ



Nicea 5
DÖNERLİ KONVEKSİYONLU FIRIN

ÜRÜN KODU AYF - 5 E



Nicea 5

Nadir ve Özgün.

Nicea 5 sağlamış olduđu eşit ve dengeli pişirme performansı sayesinde kullanımı kolay, verimli ve tatminkar sonuç ortaya koyan, fiyat performans dengesinde kullanıcıya güven veren bir modeldir.

Döner tava rafı sistemimiz ve dengeli hava sirkülasyonu sağlayan iç tasarımı sayesinde eşit ısı dağılımı ve hassas sıcaklık kontrolü sağlayarak ürünlerinizi her seferinde mükemmel bir şekilde pişirmenizi sağlıyoruz



5
REN
IZ

ÜRÜN ÖZELLİKLERİ

ÖZELLİKLER

- Soğutma Sistemi.
- Otomatik Başlatma.
- Aspiratörlü Davlumbaz.
- Maksimum Fırın Sıcaklığı 300 °C.
- Yüksek ısıya dayanıklı kapı contası.
- Manuel ve otomatik buhar sistemi.
- Güçlü izolasyon ve enerji tasarrufu.
- 5 adımlı 100 adet kaydedilebilir program.
- Maksimum Mayalandırma Sıcaklığı 100 °C.
- Voltaj dalgalanmalarına karşı koruma rölesi.
- Yüksek ısıya dayanıklı kitlenebilir tekerlekler.
- Kolay sökölüp, temizlenebilir döner tepsi rafı.
- Kolay sökölüp, temizlenebilir temperli çift kapı camı.



BİLGİLER

Kod	Tava Kapasitesi	Tavalar Arası Mesafe	Genişlik	Derinlik	Toplam Yükseklik	Ağırlık	Elektrik Bağlantısı	Mayalandırma Elektrik Gücü	Toplam Fırın Elektrik Gücü	Fırın Gücü	Fırın Gücü
AYF - 5 E	40x60 cm 5 adet	8 cm	95 cm	118 cm	190 cm	245 kg	380 V - 50 Hz - 3 Faz	3 kW	12 kW	9 kW	9 kW

ÜRÜN YERLEŞİMİ

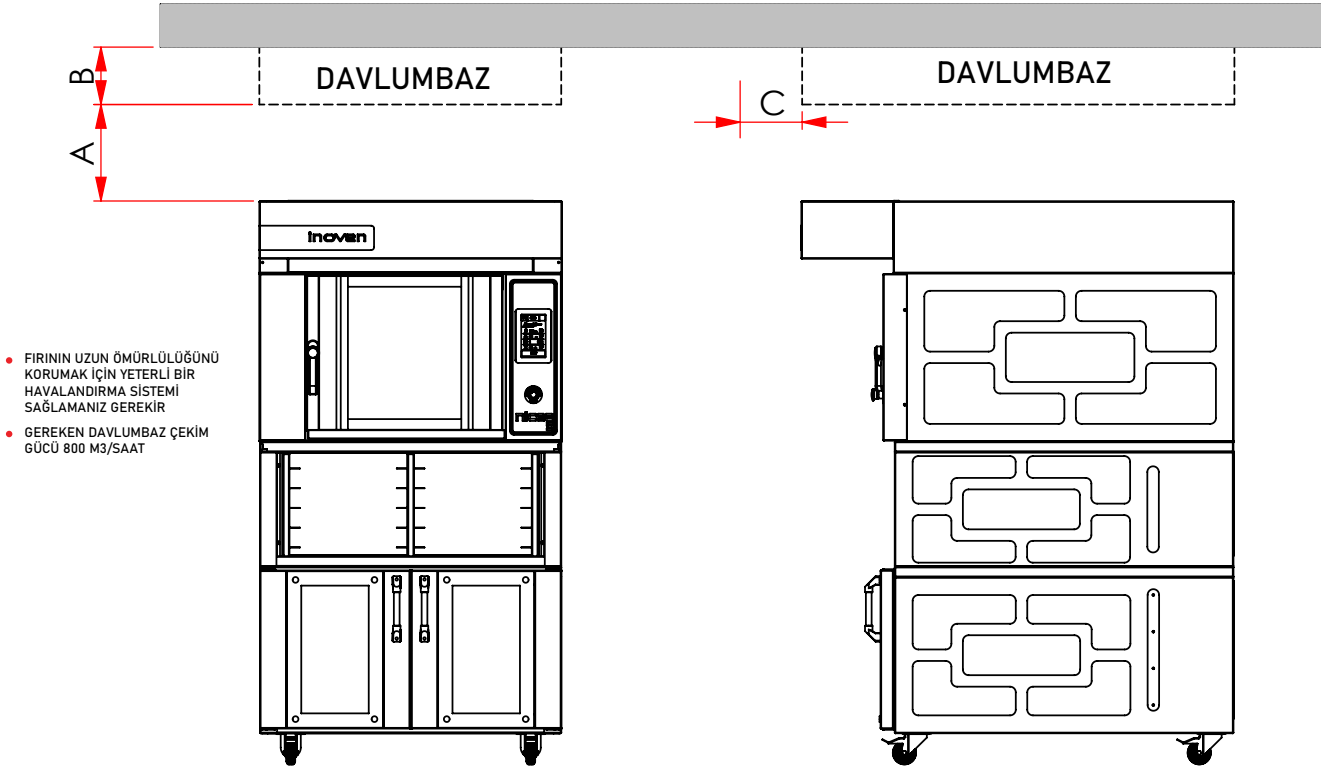

HAVALANDIRMA BAĞLANTI ŞEMASINDA BELİRTİLEN VE YUKARIDA AÇIKLANAN ÖLÇÜ ARALIKLARININ DIŞINA ÇIKMADIKÇA DAVLUMBAZ TASARIMLARI FARKLILIK GÖSTEREBİLİR.

ÖLÇÜ	A	B	C
DEĞER	Min 190 mm Max 410 mm	Min 200 mm	Max 300 mm

UZUN ÖMÜR VE VERİMLİ BİR PERFORMANS ELDE EDEBİLMEK İÇİN, FIRIN KULLANILACAĞI ALANA AŞAĞIDAKİ ŞEMADA BELİRTİLEN ETRAFINDA BIRAKILMASI GEREKEN MINIMUM MESAFELER GÖZ ÖNÜNE ALINARAK YERLEŞTİRİLMELİDİR.

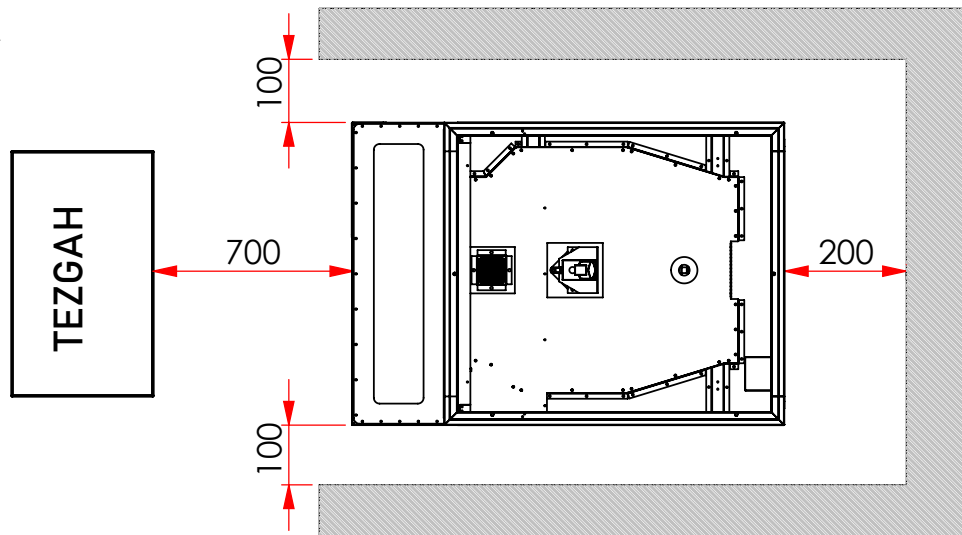

ÜRÜN ÖLÇÜLERİ

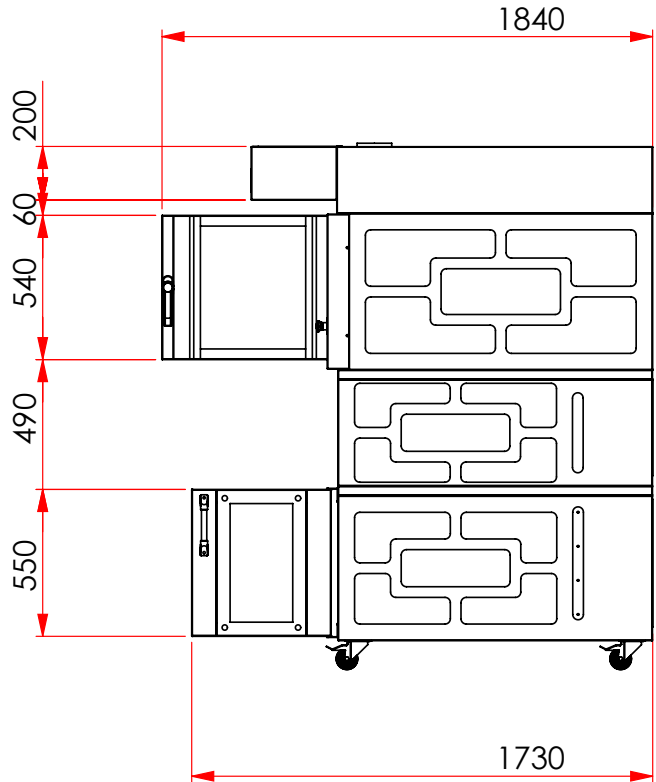
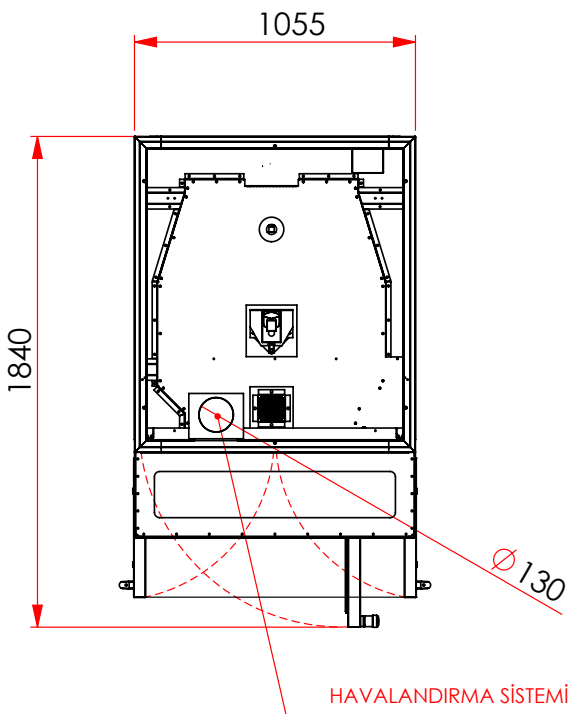
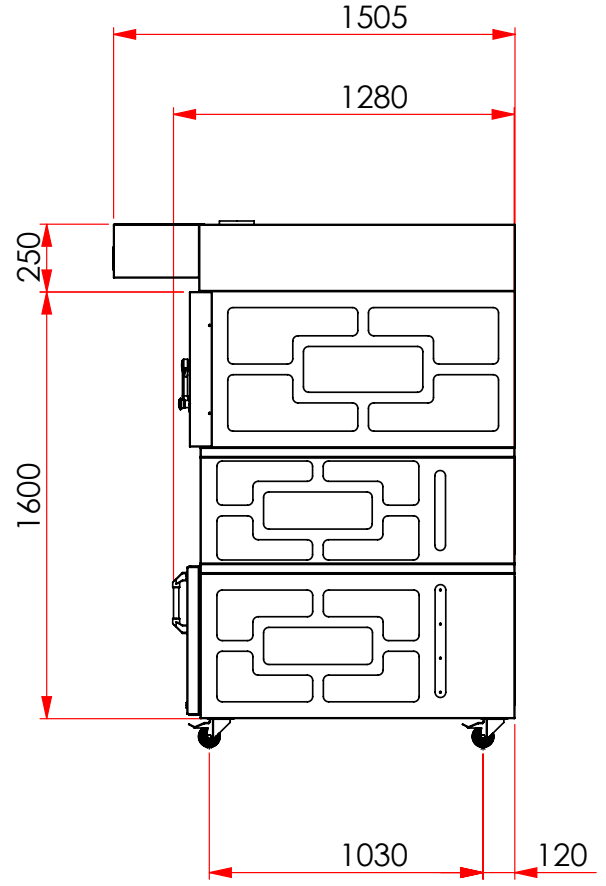
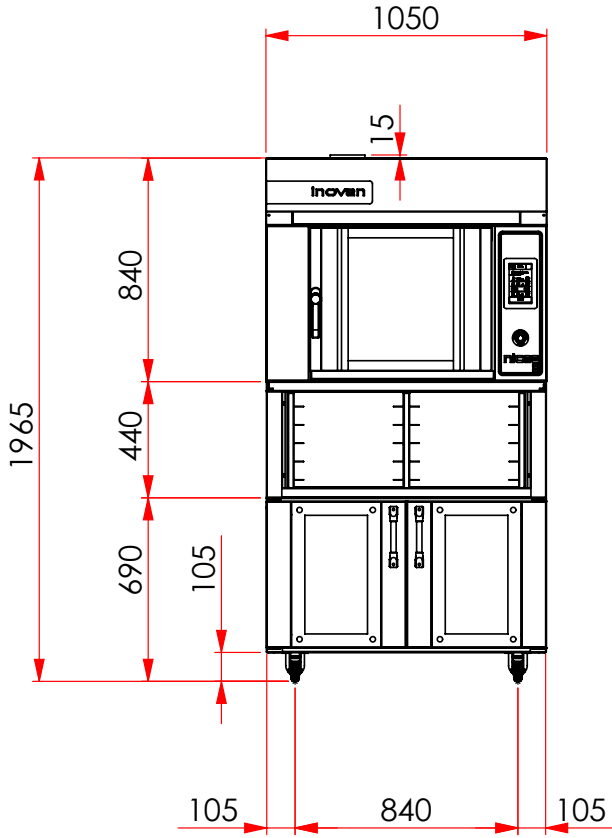

KURULUM

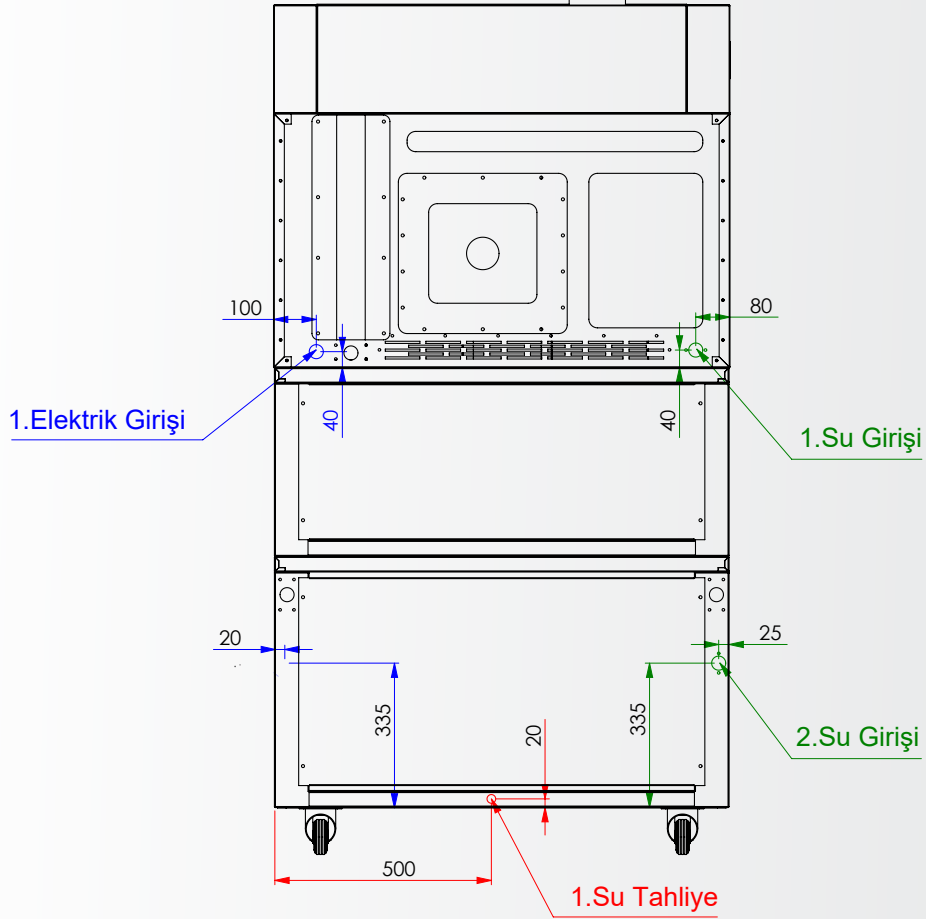

ELEKTRİK GİRİŞİ

1. TRİFAZE, 12 kW, 18,1 AMPER, 50 HZ

SU ÇIKIŞI

1. 15 MM ÇAPINDA ATIK SU ÇIKIŞI

SU GİRİŞİ

1. 3/4" SU GİRİŞİ, 3-6 BAR SU BASINCI

2. 3/4" SU GİRİŞİ, 3-6 BAR SU BASINCI

TAVA VE TEPŞİ RAFI

400X600 MM TAVA İLE UYUMLU

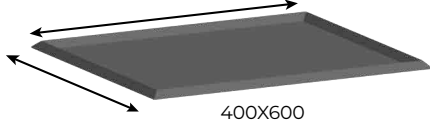

BİR TAVA İÇİN ÜRÜN YÜKLEME KAPASİTESİ **3 KG**

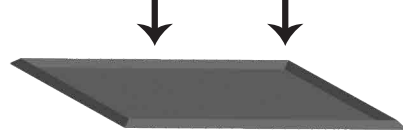

TAVALAR
ARASI
MESAFE
80 MM

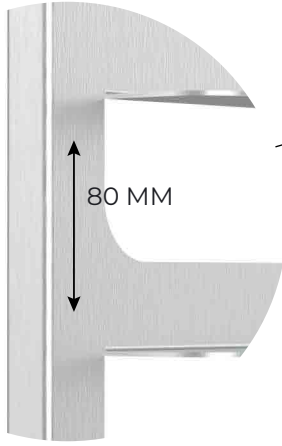

80 MM

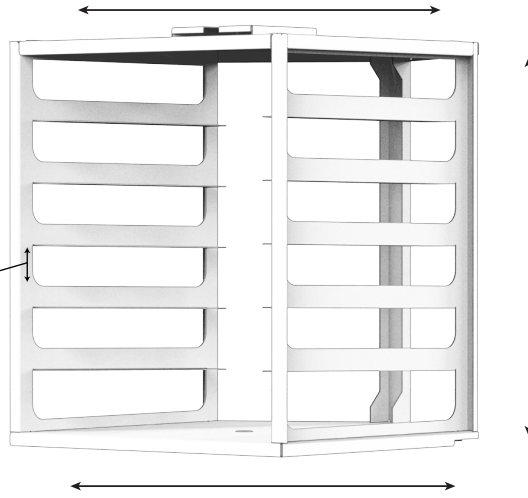

OPSIYONEL

- Siyah ön yüz
- 110 V elektrik sistemi

TEŞEKKÜRLER

inoven

Innovative Oven Technologies

Nicea 5

Küçükbalıklı Mh. Çağlayan Sk. No: 19
Osmangazi, Bursa / Turkey
+90 224 342 63 61 +90 224 342 63 62
info@inoven.com.tr
www.inoven.com.tr

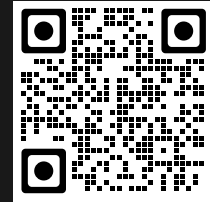

inoven

ÜRÜNLERİMİZ HAKKINDA
DAHA FAZLA BİLGİ İÇİN
WEBSİTEMİZİ ZİYARET EDİN

Designed and Manufactured by **ayfa**

Tüm Inoven ürünleri **Ayfa** tarafından uluslararası tanınmış ISO9001 kalite yönetim sistemi kullanılarak tasarlanmış ve üretilmiştir. Bu sistem tasarım, üretim ve son kontrol süreçlerini kapsar.